

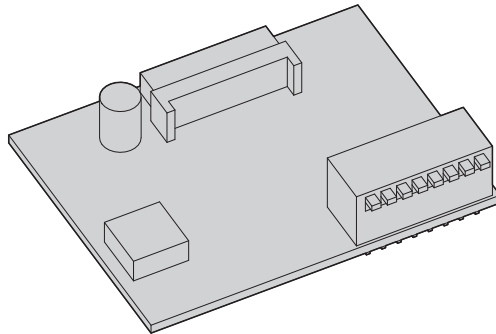

DTWRX

Telemetry data receiver for wiper and washer remote control



EN English - Instructions manual

IT Italiano - Manuale di istruzioni

FR Français - Manuel d'instructions

DE Deutsch - Bedienungsanleitung

RU Русский - Руководство по эксплуатации

1 About this manual

Read all the documentation supplied carefully before installing and using this unit. Keep the manual in a convenient place for future reference.

1.1 Typographical conventions

**DANGER!**

High level hazard.

Risk of electric shock. Disconnect the power supply before proceeding with any operation, unless indicated otherwise.

**CAUTION!**

Medium level hazard.

This operation is very important for the system to function properly. Please read the procedure described very carefully and carry it out as instructed.

**INFO**

Description of system specifications. We recommend reading this part carefully in order to understand the subsequent stages.

2 Notes on copyright and information on trademarks

The mentioned names of products or companies are trademarks or registered trademarks.

3 Safety rules



CAUTION! Device installation and maintaining must be performed by specialist technical staff only.

- The manufacturer declines all responsibility for any damage caused by an improper use of the appliances mentioned in this manual. Furthermore, the manufacturer reserves the right to modify its contents without any prior notice. The documentation contained in this manual has been collected and verified with great care. The manufacturer, however, cannot take any liability for its use. The same thing can be said for any person or company involved in the creation and production of this manual.
- Before starting any operation, make sure the power supply is disconnected.
- Be careful not to use cables that seem worn or old.
- Never, under any circumstances, make any changes or connections that are not shown in this handbook. Improper use of the appliance can cause serious hazards, risking the safety of personnel and of the installation.
- Use only original spare parts. Non-original spare parts could cause fire, electrical discharge or other hazards.
- Before proceeding with installation, check the supplied material to make sure it corresponds to the order specification by examining the identification labels (4.2 Product marking, page 2).

4 Identification

4.1 Product description and type designation

The DTWRX receiver is an optional board for remote control of wiper and washer pump. It works only with WASPT pump series, where it can be easily installed thanks to its connector. It allows the control of wiper and washer functions when the housing is stand-alone, not mounted on a P&T and then without telemetry receiver.

4.2 Product marking

See the label attached to the product.

5 Preparing the product for use



Any change that is not expressly approved by the manufacturer will invalidate the guarantee.

5.1 Unpacking

When the product is delivered, make sure that the package is intact and that there are no signs that it has been dropped or scratched.

If there are obvious signs of damage, contact the supplier immediately.

When returning a faulty product we recommend using the original packaging for shipping.

Keep the packaging in case you need to send the product for repairs.

5.2 Contents

Check the contents to make sure they correspond with the list of materials as below:

- Data receiver board
- Instruction manual

5.3 Safely disposing of packaging material

The packaging material can all be recycled. The installer technician will be responsible for separating the material for disposal, and in any case for compliance with the legislation in force where the device is to be used.

6 Installation



Electrical connections must be performed with the power supply disconnected and the circuit-breaker open.



Use cables with the characteristics outlined below.

- **Type:** twisted cable
- **Minimum section:** 0.5mm² (20AWG).
- **Maximum length:** 1200m.

Configure protocol, baud rate and receiver address via the DS1 DIP switch (Tab. 1, page 3).

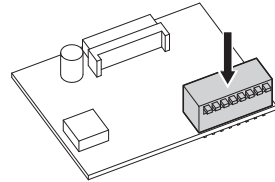

Fig. 1

Open the box of the WASPT device.

Connect telemetry lines RS-485 A and B to connector J9 (WASPT board) as described in the relative manual.

If the receiver is connected to one of the head communication channels RS-485, the line must be terminated (SW8 column, Tab. 1, page 3).

Insert the DTWRX board in the specific J8 housing and close the box of the WASPT device.

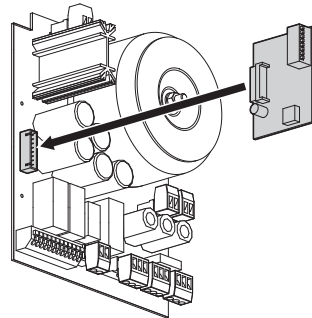

Fig. 2

Supply power to the device, checking that the controls function correctly from the start.

7 Configuration

DIP SWITCH CONFIGURATION (DS1)									
Description		SW 1	SW 2	SW 3	SW 4	SW 5	SW 6	SW 7	SW 8
Address	Not available	OFF	OFF	OFF	OFF	OFF	–	–	–
	1	ON	OFF	OFF	OFF	OFF	–	–	–
	2	OFF	ON	OFF	OFF	OFF	–	–	–
	3	ON	ON	OFF	OFF	OFF	–	–	–
	–	–	–
31	ON	ON	ON	ON	ON	–	–	–	
Protocol and baud rate	VIDEOTEC MACRO 9600	–	–	–	–	–	OFF	OFF	–
	VIDEOTEC MACRO 38400	–	–	–	–	–	ON	OFF	–
	PELCO D 2400	–	–	–	–	–	OFF	ON	–
	PELCO D 9600	–	–	–	–	–	ON	ON	–
RS-485 line termination	Line terminated	–	–	–	–	–	–	–	ON
	Line not terminated	–	–	–	–	–	–	–	OFF

Tab. 1

8 Instructions for normal operation

8.1 Wiper/Washer commands

If DCJ keyboard with VIDEOTEC MACRO protocol is used, use the WIPER/WASHER buttons. Pressing these buttons will activate the relative function, while releasing them will stop execution. For further information, refer to the manual of the keyboard in use.

For the devices that communicate via the PELCO D protocol please refer to the relative table.

WIPER/WASHER COMMANDS (PELCO D)	
Action	Command
Wiper Start	Save Preset 85
	Aux 3 ON
Wiper Stop	Save Preset 86
	Aux 3 OFF
Washer Start	Save Preset 87
	Aux 4 ON
Washer Stop	Save Preset 97
	Aux 4 OFF

Tab. 2

9 Disposal of waste materials

The European Directive 2012/19/EU on Waste Electrical and Electronic Equipment (WEEE) mandates that these devices should not be disposed of in the normal flow of municipal solid waste, but they should be collected separately in order to optimize the recovery stream and recycling of the materials that they contain and to reduce the impact on human health and the environment due to the presence of potentially hazardous substances.



The symbol of the crossed out bin is marked on all products to remember this.

The waste may be delivered to appropriate collection centers, or may be delivered free of charge to the distributor where you purchased the equipment at the time of purchase of a new equivalent or without obligation to a new purchase for equipment with size smaller than 25cm .

For more information on proper disposal of these devices, you can contact the responsible public service.

10 Technical data

10.1 General

2 functions: WIPER, WASHER

31 selectable addresses through DIP switch

Serial input RS-485

2 status LED: Stand-by and receiver control

10.2 Mechanical

Dimensions: 43x56x13mm (1.7x2.2x0.51 in)

Unit weight: 0.02kg

10.3 Electrical

Power consumption: 0.5W

10.4 Serial communications

Half duplex RS-485 serial interface for keypad telemetry data reception (maximum distance 1200m/3940ft) and from SM matrix range (maximum distance 1200m/3940ft)

Protocols:

- PELCO D (2400, 9600 baud)
- VIDEOTEC MACRO (9600, 38400 baud)

10.5 Environment

For installation indoors and outdoors

Operating temperature: from -25°C up to +60°C

10.6 Certifications

Electrical safety (CE): EN60950-1

Electromagnetic compatibility (CE): EN50130-4, EN61000-6-3, FCC Part 15 (Class B)

EAC certification

11 Technical drawings



The dimensions of the drawings are in millimetres.

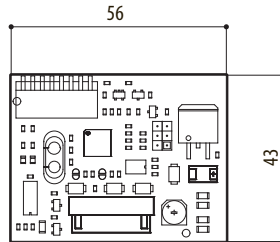

Fig. 3 DTWRX.

1 Informazioni sul presente manuale

Prima di installare e utilizzare questa unità, leggere attentamente tutta la documentazione fornita. Tenere il manuale a portata di mano per consultazioni successive.

1.1 Convenzioni tipografiche

**PERICOLO!**

Pericolosità elevata.

Rischio di scosse elettriche. Prima di eseguire qualsiasi operazione assicurarsi di togliere tensione al prodotto, salvo diversa indicazione.

**ATTENZIONE!**

Pericolosità media.

L'operazione è molto importante per il corretto funzionamento del sistema. Si prega di leggere attentamente la procedura indicata e di eseguirla secondo le modalità previste.

**INFO**

Descrizione delle caratteristiche del sistema.

Si consiglia di leggere attentamente per comprendere le fasi successive.

2 Note sul copyright e informazioni sui marchi commerciali

I nomi di prodotto o di aziende citati sono marchi commerciali o marchi commerciali registrati appartenenti alle rispettive società.

3 Norme di sicurezza



ATTENZIONE! L'installazione e la manutenzione del dispositivo deve essere eseguita solo da personale tecnico specializzato.

- Il produttore declina ogni responsabilità per eventuali danni derivanti da un uso improprio delle apparecchiature menzionate in questo manuale. Si riserva inoltre il diritto di modificarne il contenuto senza preavviso. Ogni cura è stata posta nella raccolta e nella verifica della documentazione contenuta in questo manuale. Il produttore, tuttavia, non può assumersi alcuna responsabilità derivante dall'utilizzo della stessa. Lo stesso dicasi per ogni persona o società coinvolta nella creazione e nella produzione di questo manuale.
- Prima di eseguire qualsiasi operazione assicurarsi di togliere tensione al prodotto.
- Non utilizzare cavi con segni di usura o invecchiamento.
- Non effettuare per nessun motivo alterazioni o collegamenti non previsti in questo manuale. L'uso di apparecchi non idonei può portare a gravi pericoli per la sicurezza del personale e dell'impianto.
- Utilizzare solo parti di ricambio originali. Pezzi di ricambio non originali potrebbero causare incendi, scariche elettriche o altri pericoli.
- Prima di procedere con l'installazione, controllare che il materiale fornito corrisponda alle specifiche richieste esaminando le etichette di marcatura (4.2 Marcatura del prodotto, pagina 2).

4 Identificazione

4.1 Descrizione e designazione del prodotto

Il ricevitore DTWRX è una scheda opzionale per il controllo remoto del tergicristallo e della pompa acqua. Si utilizza solamente con le pompe della serie WASPT e risulta facilmente installabile grazie al connettore a pettine. Permette il controllo delle funzioni tergicristallo e lavavetri quando la custodia è installata senza brandeggio e senza ricevitore di telemetria.

4.2 Marcatura del prodotto

Vedere l'etichetta posta sul prodotto.

5 Preparazione del prodotto per l'utilizzo



Qualsiasi intervento non espressamente approvato dal costruttore fa decadere la garanzia.

5.1 Disimballaggio

Alla consegna del prodotto verificare che l'imballo sia integro e non presenti segni evidenti di cadute o abrasioni.

In caso di danni evidenti all'imballo contattare immediatamente il fornitore.

In caso di restituzione del prodotto malfunzionante è consigliato l'utilizzo dell'imballaggio originale per il trasporto.

Conservare l'imballo qualora fosse necessario inviare il prodotto in riparazione.

5.2 Contenuto

Controllare che il contenuto sia corrispondente alla lista del materiale sotto elencato:

- Scheda ricevitore dati
- Manuale di istruzioni

5.3 Smaltimento in sicurezza dei materiali di imballaggio

I materiali d'imballo sono costituiti interamente da materiale riciclabile. Sarà cura del tecnico installatore smaltirli secondo le modalità di raccolta differenziata o comunque secondo le norme vigenti nel Paese di utilizzo.

6 Installazione



Eseguire le connessioni elettriche in assenza di alimentazione e con dispositivo di sezionamento aperto.



Utilizzare cavi con le caratteristiche riportate di seguito.

- **Tipo:** cavo twistato
- **Sezione minima:** 0.5mm² (20AWG).
- **Lunghezza massima:** 1200m.

Configurare protocollo, baud rate e indirizzo del ricevitore tramite il DIP switch DS1 (Tab. 1, pagina 3).

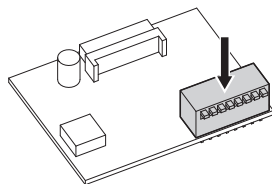

Fig. 1

Aprire la scatola del dispositivo WASPT.

Collegare le linee di telemetria RS-485 A e B al connettore J9 (scheda WASPT) come descritto nel relativo manuale.

Qualora il ricevitore sia collegato ad uno dei capi del canale di comunicazione RS-485, la linea deve essere terminata (colonna SW8, Tab. 1, pagina 3).

Inserire la scheda DTWRX nell'apposito alloggiamento J8 e chiudere la scatola del dispositivo WASPT.

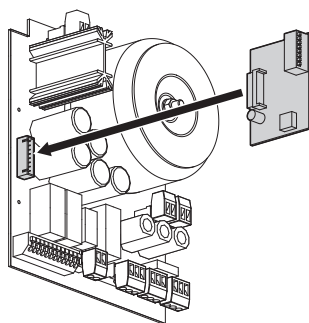

Fig. 2

Fornire alimentazione al dispositivo, controllando all'inizio la corretta esecuzione dei comandi.

7 Configurazione

CONFIGURAZIONE DIP SWITCH (DS1)									
Descrizione		SW 1	SW 2	SW 3	SW 4	SW 5	SW 6	SW 7	SW 8
Indirizzo	Non disponibile	OFF	OFF	OFF	OFF	OFF	-	-	-
	1	ON	OFF	OFF	OFF	OFF	-	-	-
	2	OFF	ON	OFF	OFF	OFF	-	-	-
	3	ON	ON	OFF	OFF	OFF	-	-	-
	-	-	-
31	ON	ON	ON	ON	ON	-	-	-	
Protocollo e baud rate	VIDEOTEC MACRO 9600	-	-	-	-	-	OFF	OFF	-
	VIDEOTEC MACRO 38400	-	-	-	-	-	ON	OFF	-
	PELCO D 2400	-	-	-	-	-	OFF	ON	-
	PELCO D 9600	-	-	-	-	-	ON	ON	-
Terminazione linea RS-485	Linea terminata	-	-	-	-	-	-	-	ON
	Linea non terminata	-	-	-	-	-	-	-	OFF

Tab. 1

8 Istruzioni di funzionamento ordinario

8.1 Comandi Wiper/Washer

Se si impiega la tastiera DCJ con il protocollo VIDEOTEC MACRO, utilizzare i pulsanti WIPER/WASHER. Premendoli essi attivano la rispettiva funzione, rilasciandoli ne interrompono l'esecuzione. Per ulteriori informazioni fare riferimento al manuale della tastiera utilizzata.

Per i dispositivi che comunicano tramite il protocollo PELCO D fare riferimento alla relativa tabella.

COMANDI WIPER/WASHER (PELCO D)	
Azione	Comando
Wiper Start	Salvare Preset 85
	Aux 3 ON
Wiper Stop	Salvare Preset 86
	Aux 3 OFF
Washer Start	Salvare Preset 87
	Aux 4 ON
Washer Stop	Salvare Preset 97
	Aux 4 OFF

Tab. 2

9 Smaltimento dei rifiuti

La Direttiva Europea 2012/19/UE sui Rifiuti di Apparecchiature Elettriche ed Elettroniche (RAEE) prevede che questi apparecchi non debbano essere smaltiti nel normale flusso dei rifiuti solidi urbani, ma che vengano raccolti separatamente per ottimizzare il flusso di recupero e riciclaggio dei materiali che li compongono ed impedire potenziali danni per la salute e per l'ambiente dovuti alla presenza di sostanze potenzialmente pericolose.



Il simbolo del bidone barrato è riportato su tutti i prodotti per ricordarlo.

I rifiuti possono essere conferiti agli appositi centri di raccolta, oppure, possono essere consegnati gratuitamente al distributore dove è stata acquistata l'apparecchiatura all'atto di acquisto di una nuova equivalente o senza obbligo di un acquisto nuovo per le apparecchiature di dimensioni minori di 25cm.

Per ulteriori informazioni sulla corretta dismissione di questi apparecchi ci si può rivolgere al servizio pubblico preposto.

10 Dati tecnici

10.1 Generale

2 funzioni: WIPER, WASHER

31 indirizzi selezionabili tramite DIP switch

Ingresso seriale RS-485

2 LED di stato: Stand-by e ricezione comando

10.2 Meccanica

Dimensioni: 43x56x13mm

Peso unitario: 0.02kg

10.3 Elettrico

Potenza assorbita: 0.5W

10.4 Comunicazioni seriali

Interfaccia seriale RS-485 half duplex per ricezione dati di telemetria da tastiera (distanza massima 1200m) e da matrice serie SM (distanza massima 1200m)

Protocolli:

- PELCO D (2400, 9600 baud)
- VIDEOTEC MACRO (9600, 38400 baud)

10.5 Ambiente

Installazione per interni ed esterni

Temperatura di esercizio: da -25°C fino a +60°C

10.6 Certificazioni

Sicurezza elettrica (CE): EN60950-1

Compatibilità elettromagnetica (CE): EN50130-4, EN61000-6-3, FCC Part 15 (Classe B)

Certificazione EAC

11 Disegni tecnici



Le dimensioni dei disegni sono espresse in millimetri.

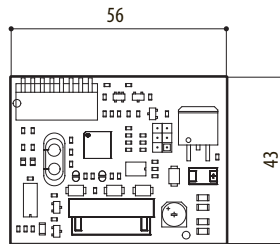

Fig. 3 DTWRX.

Headquarters Italy Videotec S.p.A.
Via Friuli, 6 - I-36015 Schio (VI) - Italy
Tel. +39 0445 697411 - Fax +39 0445 697414
Email: info@videotec.com



www.videotec.com
MNVKDTWRX_1723_IT

Récepteur de données pour le contrôle à distance de l'essuie-glace et de la pompe

1 À propos de ce mode d'emploi

Avant d'installer et d'utiliser cette unité, lire attentivement toute la documentation fournie. Garder le manuel à portée de main pour des consultations successives.

1.1 Conventions typographiques

**DANGER!****Risque élevé.**

Risque de choc électrique. Sauf indication contraire, sectionner l'alimentation avant de procéder à toute opération.

**ATTENTION!****Risque moyen.**

Opération extrêmement importante en vue d'un fonctionnement correct du système. Lire avec attention les opérations indiquées et s'y conformer rigoureusement.

**REMARQUE**

Description des caractéristiques du système.

Il est conseillé de procéder à une lecture attentive pour une meilleure compréhension des phases suivantes.

2 Notes sur le copyright et informations sur les marques de commerce

Les noms de produit ou de sociétés cités sont des marques de commerce ou des marques de commerce enregistrées.

3 Normes de sécurité



ATTENTION! L'installation et l'entretien du dispositif doivent être effectués exclusivement par un personnel technique qualifié.

- Le fabricant décline toute responsabilité pour les dommages éventuels dus à une utilisation non appropriée des appareils mentionnés dans ce manuel. On réserve en outre le droit d'en modifier le contenu sans préavis. La documentation contenue dans ce manuel a été rassemblée et vérifiée avec le plus grand soin. Le fabricant, cependant, ne peut assumer aucune responsabilité dérivant de l'emploi de celle là. La même chose vaut pour chaque personne ou société impliquées dans la création et la production de ce manuel.
- Sectionner l'alimentation avant de procéder à toute opération.
- Ne pas utiliser de câbles usés ou endommagés.
- Ne procéder sous aucun prétexte à des modifications ou des connexions non prévues dans ce manuel. L'utilisation d'appareils non adéquats peut comporter des dangers graves pour la sécurité du personnel et de l'installation.
- Utiliser uniquement des pièces de rechange d'origine. Les pièces non d'origine peuvent être source d'incendies, de choc électrique ou autres.
- Avant de procéder à l'installation, contrôler que le matériel fourni correspond à la commande et examiner les étiquettes de marquage (4.2 Marquage du produit, page 2).

4 Identification

4.1 Description et désignation du produit

Le récepteur DTWRX est une carte de télécommande pour essuie-glace et lave-glace. Il fonctionne avec les pompes de la série WASPT et il est facile à installer grâce à son connecteur en forme de peigne. Il permet le contrôle de l'essuie-glace et du lave-glace dans le cas où le caisson est installé sans la tourelle et par conséquent, sans récepteur de télémétrie.

4.2 Marquage du produit

Voir l'étiquette positionné sur le produit.

5 Préparation du produit en vue de l'utilisation

⚠ Toute modification non approuvée expressément par le fabricant entraînera l'annulation de la garantie.

5.1 Déballage

Lors de la livraison du produit, vérifier que l'emballage est en bon état et l'absence de tout signe évident de chute ou d'abrasion.

En cas de dommages évidents, contacter immédiatement le fournisseur.

En cas de retour du produit défectueux, il est conseillé d'utiliser l'emballage original pour le transport.

Conserver l'emballage en cas de nécessité d'expédition du produit pour réparation.

5.2 Contenu

Contrôler que le contenu correspond à la liste matériel indiquée ci-dessous:

- Carte du récepteur de données
- Manuel d'instructions

5.3 Élimination sans danger des matériaux d'emballage

Le matériel d'emballage est entièrement composé de matériaux recyclables. Le technicien chargé de l'installation est tenu de l'éliminer conformément aux dispositions en matière de collecte sélective et selon les normes en vigueur dans le pays d'utilisation.

6 Installation

⚠ Il faut effectuer les connexions électriques en absence d'alimentation et lorsque le dispositif de sectionnement ouvert.

i Utilisez des câbles aux caractéristiques décrites ci-dessous.

- **Type:** câble torsadé
- **Section minimale:** 0.5mm² (20AWG).
- **Longueur maximale:** 1200m.

Configurer le protocole, le baud rate et l'adresse du récepteur à l'aide du DIP switch DS1 (Tab. 1, page 3).

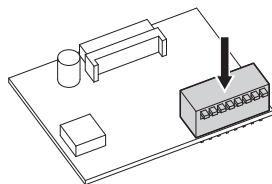

Fig. 1

Ouvrir la boîte du dispositif WASPT.

Brancher les lignes de télémétrie RS-485 A et B au connecteur J9 (carte WASPT), selon les descriptions du manuel correspondant.

Si le récepteur est branché à une des extrémités du canal de communication RS-485, la ligne doit être terminée (colonne SW8, Tab. 1, page 3).

Insérer la carte DTWRX dans son logement J8 et fermer la boîte du dispositif WASPT.

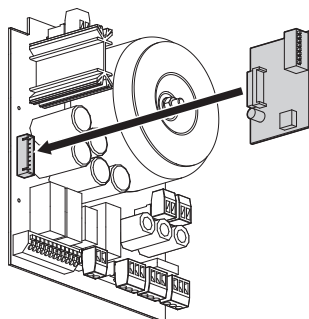

Fig. 2

Fournir l'alimentation au dispositif, en contrôlant au début la bonne exécution des commandes.

7 Configuration

CONFIGURATION DES DIP SWITCH (DS1)									
Description		SW 1	SW 2	SW 3	SW 4	SW 5	SW 6	SW 7	SW 8
Adresse	Pas disponible	OFF	OFF	OFF	OFF	OFF	–	–	–
	1	ON	OFF	OFF	OFF	OFF	–	–	–
	2	OFF	ON	OFF	OFF	OFF	–	–	–
	3	ON	ON	OFF	OFF	OFF	–	–	–
	–	–	–
31	ON	ON	ON	ON	ON	–	–	–	
Protocole et baud rate	VIDEOTEC MACRO 9600	–	–	–	–	–	OFF	OFF	–
	VIDEOTEC MACRO 38400	–	–	–	–	–	ON	OFF	–
	PELCO D 2400	–	–	–	–	–	OFF	ON	–
	PELCO D 9600	–	–	–	–	–	ON	ON	–
Terminaison ligne RS-485	Ligne terminée	–	–	–	–	–	–	–	ON
	Ligne non terminée	–	–	–	–	–	–	–	OFF

Tab. 1

8 Instructions de fonctionnement courant

8.1 Commandes Wiper/Washer

Si on utilise le pupitre DCJ avec le protocole VIDEOTEC MACRO, utiliser les boutons WIPER/WASHER. En appuyant sur ces boutons, ceux-ci activent la fonction correspondante, en les relâchant, ils interrompent l'exécution de la fonction. Pour plus d'informations, se référer au manuel du pupitre utilisé.

Pour les dispositifs communiquant par protocole PELCO D se reporter au tableau correspondant.

COMMANDES WIPER/WASHER (PELCO D)	
Action	Commande
Wiper Start	Sauver Preset 85
	Aux 3 ON
Wiper Stop	Sauver Preset 86
	Aux 3 OFF
Washer Start	Sauver Preset 87
	Aux 4 ON
Washer Stop	Sauver Preset 97
	Aux 4 OFF

Tab. 2

9 Élimination des déchets

La Directive Européenne 2012/19/UE sur les déchets d'équipements électriques et électroniques (DEEE) exige que ces dispositifs ne doivent pas être éliminés dans le flux normal de déchets solides municipaux, mais ils doivent être collectés séparément afin d'optimiser le flux de récupération et de recyclage des matériaux qu'ils contiennent et pour réduire l'impact sur la santé humaine et l'environnement en raison de la présence de substances potentiellement dangereuses.



Le symbole de la poubelle sur roues barrée d'une croix figure sur tous les produits pour le rappeler.

Les déchets peuvent être livrés aux centres de collecte appropriés ou peuvent être livrés gratuitement au distributeur où vous avez acheté l'équipement, au moment de l'achat d'un nouvel dispositif équivalent ou sans obligation d'achat pour un équipement de taille inférieure de 25cm.

Pour plus d'informations sur l'élimination correcte de ces dispositifs, vous pouvez contacter le service public responsable.

10 Données techniques

10.1 Généralités

2 fonctions: WIPER, WASHER

31 adresses sélectionnables par DIP switch

Entrée série RS-485

2 LED d'état: Stand-by et réception de la commande

10.2 Mécanique

Dimensions: 43x56x13mm

Poids net: 0.02kg

10.3 Électrique

Puissance absorbée: 0.5W

10.4 Communication sérielles

Interface série RS-485 half duplex pour la réception des données de télémétrie par pupitre (distance maximale 1200m) et par matrice série SM (distance maximale 1200m)

Protocoles:

- PELCO D (2400, 9600 baud)
- VIDEOTEC MACRO (9600, 38400 baud)

10.5 Environnement

Installation d'intérieur et d'extérieur

Température de fonctionnement: de -25°C jusqu'à +60°C

10.6 Certifications

Sécurité électrique (CE): EN60950-1

Compatibilité électromagnétique (CE): EN50130-4, EN61000-6-3, FCC Part 15 (Classe B)

Certification EAC

11 Dessins techniques



Les dimensions des dessins sont exprimées en millimètres.

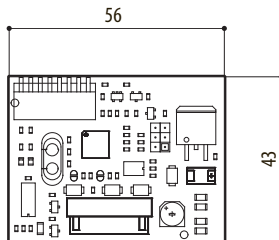

Fig. 3 DTWRX.

Datenempfänger für die Fernsteuerung des Scheibenwischers und der Pumpe

1 Allgemeines

Vor Installation und Anwendung der Einheit ist die gesamte gelieferte Dokumentation aufmerksam zu lesen. Zum späteren Nachschlagen das Handbuch in Reichweite aufbewahren.

1.1 Schreibweisen

**GEFAHRI!****Erhöhte Gefährdung.**

Stromschlaggefahr. Falls nichts anderes angegeben, unterbrechen Sie die Stromversorgung, bevor die beschriebenen Arbeiten durchgeführt werden.

**ACHTUNG!****Mittlere Gefährdung.**

Der genannte Vorgang hat große Bedeutung für den einwandfreien Betrieb des Systems. Es wird gebeten, sich die Verfahrensweise durchzulesen und zu befolgen.

**ANMERKUNG****Beschreibung der Systemmerkmale.**

Eine sorgfältige Lektüre wird empfohlen, um das Verständnis der folgenden Phasen zu gewährleisten.

2 Anmerkungen zum Copyright und Informationen zu den Handelsmarken

Die angeführten Produkt- oder Firmennamen sind Handelsmarken oder eingetragene Handelsmarken.

3 Sicherheitsnormen



ACHTUNG! Die Installation und Wartung der Vorrichtung ist technischen Fachleuten vorbehalten.

- Der Hersteller lehnt jede Haftung für eventuelle Schäden ab, die aufgrund unsachgemäßer Anwendung der in diesem Handbuch erwähnten Geräte entstanden ist. Ferner behält er sich das Recht vor, den Inhalt ohne Vorkündigung abzuändern. Die Dokumentation in diesem Handbuch wurde sorgfältig ausgeführt und überprüft. Der Hersteller kann dennoch keine Haftung für die Verwendung übernehmen. Dasselbe gilt für jede Person oder Gesellschaft, die bei der Schaffung oder Produktion von diesem Handbuch miteinbezogen ist.
- Unterbrechen Sie die Stromversorgung, bevor die beschriebenen Arbeiten durchgeführt werden.
- Es dürfen keine Kabel mit Verschleiß- oder Alterungsspuren verwendet werden.
- Unter keinen Umständen dürfen Veränderungen oder Anschlüsse vorgenommen werden, die in diesem Handbuch nicht genannt sind. Der Gebrauch ungeeigneten Geräts kann die Sicherheit des Personals und der Anlage schwer gefährden.
- Es dürfen nur Original-Ersatzteile verwendet werden. Nicht originale Ersatzteile können zu Bränden, elektrischen Entladungen oder anderen Gefahren führen.
- Vor der Installation ist anhand des Kennzeichnungsschildes nachzuprüfen, ob das gelieferte Material die gewünschten Eigenschaften (4.2 Kennzeichnung des Produkts, Seite 2).

4 Identifizierung

4.1 Beschreibung und Bezeichnung des Produktes

Der DTWRX- Empfänger ist eine wahlfreie Karte für die Fernbedienung des Scheibenwischers und der Pumpe. Er ist nur mit den Pumpen der Serie WASPT anwendbar und dank des kammförmigen Verbinders leicht zu installieren. Der DTWRX ermöglicht dann die Steuerung der Scheibenwischer- und Pumpenfunktionen, wenn das Gehäuse ohne S-N-Kopf montiert ist und daher ohne Telemetrieempfänger.

4.2 Kennzeichnung des Produkts

Siehe das Label auf dem Produkt.

5 Vorbereitung des Produktes auf den Gebrauch

! Jede vom Hersteller nicht ausdrücklich genehmigte Veränderung führt zum Verfall der Gewährleistungsrechte.

5.1 Entfernen der Verpackung

Bei der Lieferung des Produktes ist zu prüfen, ob die Verpackung intakt ist oder offensichtliche Anzeichen von Stürzen oder Abrieb aufweist.

Bei offensichtlichen Schadensspuren an der Verpackung muss umgehend der Lieferant verständigt werden.

Im Falle der Rückgabe des nicht korrekt funktionierenden Produktes empfiehlt sich die Verwendung der Originalverpackung für den Transport.

Bewahren Sie die Verpackung auf für den Fall, dass das Produkt zur Reparatur eingeschendet werden muss.

5.2 Inhalt

Prüfen Sie, ob der Inhalt mit der nachstehenden Materialliste übereinstimmt:

- Karte des Datenempfängers
- Bedienungsanleitung

5.3 Sichere Entsorgung der Verpackungsmaterialien

Die Verpackungsmaterialien sind vollständig wiederverwertbar. Es ist Sache des Installationstechnikers, sie getrennt, auf jeden Fall aber nach den geltenden Vorschriften des Anwendungslandes zu entsorgen.

6 Installation



Die elektrischen Anschlüsse nur durchführen, wenn die Stromversorgung abgetrennt und die Trennvorrichtung offen ist.



Kabel mit den nachfolgend angegebenen Eigenschaften verwenden.

- Art: **verdrellten Kabels**
- **Mindestquerschnitt: 0.5mm² (20AWG).**
- **Höchstlänge erforderlich: 1200m.**

Protokoll, Baudrate und Adresse des Empfängers über den DIP Schalter DS1 konfigurieren (Tab. 1, Seite 3).



Abb. 1

Gehäuse der WASPT-Vorrichtung öffnen.

Die Telemetrieleitungen RS-485 A und B an den an Verbinder J9 (WASPT-Karte) anschließen, wie im entsprechenden Handbuch beschrieben wird.

Falls der Empfänger an eines der Enden des Kommunikationskanals RS-485 angeschlossen ist, muss die Leitung abgeschlossen werden. (SW8 Spalte, Tab. 1, Seite 3).

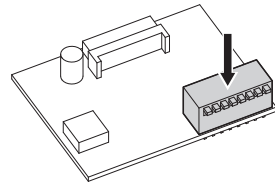
Die Karte DTWRX in den entsprechenden Sitz J8 einsetzen und das Gehäuse der Vorrichtung WASPT schließen.



Abb. 2

Vorrichtung mit Strom versorgen und dabei zu Beginn die korrekte Ausführung der Befehle kontrollieren.

7 Konfiguration

KONFIGURATION DER DIP SCHALTER (DS1)									
Beschreibung		SW 1	SW 2	SW 3	SW 4	SW 5	SW 6	SW 7	SW 8
Adresse	Nicht verfügbar	OFF	OFF	OFF	OFF	OFF	–	–	–
	1	ON	OFF	OFF	OFF	OFF	–	–	–
	2	OFF	ON	OFF	OFF	OFF	–	–	–
	3	ON	ON	OFF	OFF	OFF	–	–	–
	–	–	–
31	ON	ON	ON	ON	ON	–	–	–	
Protokoll und baud rate	VIDEOTEC MACRO 9600	–	–	–	–	–	OFF	OFF	–
	VIDEOTEC MACRO 38400	–	–	–	–	–	ON	OFF	–
	PELCO D 2400	–	–	–	–	–	OFF	ON	–
	PELCO D 9600	–	–	–	–	–	ON	ON	–
Abschluss RS-485 Linie	Abgeschlossene Leitung	–	–	–	–	–	–	–	ON
	Nicht abgeschlossene Leitung	–	–	–	–	–	–	–	OFF

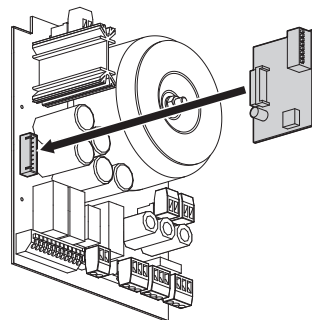
Tab. 1

8 Anleitung für den normalen Betrieb

8.1 Wiper/Washer Befehle

Wird die Tastatur DCJ mit VIDEOTEC MACRO Protokoll verwendet, die Tasten WIPER/WASHER verwenden. Bei ihrem Drücken aktivieren sie die entsprechende Funktion und beim Loslassen unterbrechen sie die Ausführung. Für weitere Informationen siehe das Handbuch der verwendeten Tastatur.

Für die Vorrichtungen, die mit dem Protokoll PELCO D kommunizieren, siehe die entsprechende Tabelle.

WIPER/WASHER BEFEHLE (PELCO D)	
Aktion	Befehl
Wiper Start	Preset Speichern 85
	Aux 3 ON
Wiper Stop	Preset Speichern 86
	Aux 3 OFF
Washer Start	Preset Speichern 87
	Aux 4 ON
Washer Stop	Preset Speichern 97
	Aux 4 OFF

Tab. 2

9 Entsorgung von Abfällen

Die EU-Richtlinie 2012/19/EU über Elektro- und Elektronik-Altgeräte (WEEE) verpflichtet, dass diese Geräte nicht zusammen mit festen Haushaltsabfällen entsorgt werden sollten. Diese besondere Abfällen müssen separat gesammelt werden, um den Rückgewinnungsstrom und das Recycling von darin enthaltenen Materialien zu optimieren, sowie zur Minderung der Einwirkung auf die menschliche Gesundheit und Umwelt aufgrund des Vorhandenseins von potentiell gefährlichen Stoffen.



Das Symbol des gekreuzten Müllbehälters ist auf allen Produkten markiert, um sich daran zu erinnern.

Die Abfälle dürfen an die angemessenen Müllsammelstellen gebracht werden. Andernfalls darf man es kostenlos an den Vertragshändler auch bringen, bei dem das Gerät gekauft wurde. Das kann im Moment der Einkauf von neuen gleichartigen Produkten passieren oder auch ohne Verpflichtung einen neuen Kauf zu tätigen, falls die Größe der Ausrüstung kleiner als 25cm beträgt.

Mehr Informationen über die korrekte Entsorgung dieser Geräte erhalten Sie bei der entsprechenden Behörde.

10 Technische Daten

10.1 Allgemeines

2 Funktionen: WIPER, WASHER

31 mit DIP Schalter einstellbare Adressen

Serieller Eingang aus RS-485

2 Status-LED: Stand-by und Empfang des Befehls

10.2 Mechanik

Abmessungen: 43x56x13mm

Einheitsgewicht: 0.02kg

10.3 Elektrik

Leistungsaufnahme: 0,5W

Headquarters Italy Videotec S.p.A.
Via Friuli, 6 - I-36015 Schio (VI) - Italy
Tel. +39 0445 697411 - Fax +39 0445 697414
Email: info@videotec.com

10.4 Seriellen Datenübertragungen

Serielle Schnittstelle RS-485 Halbduplex für den Empfang der Telemetriedaten von der Tastatur (maximaler Abstand 1200m) und von der Matrix Serie SM (maximaler Abstand 1200m)

Protokolle:

- PELCO D (2400, 9600 baud)
- VIDEOTEC MACRO (9600, 38400 baud)

10.5 Umgebung

Montage für den Innen- und Außenbereich

Betriebstemperatur: von -25°C bis zu +60°C

10.6 Zertifizierungen

Elektrische Sicherheit (CE): EN60950-1

Elektromagnetische Verträglichkeit (CE): EN50130-4, EN61000-6-3, FCC Part 15 (Klasse B)

EAC-Zertifizierung

11 Technische Zeichnungen



Die Abmessungen der Zeichnungen sind in Millimeter angegeben.



Abb. 3 DTWRX.



www.videotec.com
MNVKDTWRX_1723_DE

Приемник телеметрических сигналов для дистанционного управления стеклоочистителем и омывателем

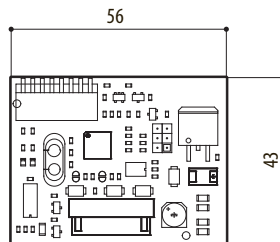
1 О настоящем руководстве

Внимательно ознакомьтесь со всей документацией, входящей в комплект поставки, перед тем как приступить к установке и эксплуатации данного оборудования. Всегда держите руководство под рукой, чтобы им можно было воспользоваться в будущем.

1.1 Типографские условные обозначения

**ОПАСНОСТЬ!**

Высокий уровень опасности. Риск поражения электрическим током. При отсутствии иных указаний отключите питание устройства, перед тем как приступить к выполнению любой операции.

**ПРЕДУПРЕЖДЕНИЕ!**

Средний уровень опасности. Данная операция крайне важна для обеспечения надлежащего функционирования системы. Внимательно ознакомьтесь с описанием процедуры и выполните ее в соответствии с приведенными указаниями.

**ДЛЯ СВЕДЕНИЯ**

Описание характеристик системы. Рекомендуем внимательно ознакомиться с содержанием этого раздела, для того чтобы понять следующие этапы.

2 Примечания в отношении авторского права и информация о торговых марках

Названия устройств или компаний, упоминаемые в настоящем документе, являются торговыми марками или зарегистрированными торговыми знаками соответствующих компаний.

3 Правила техники безопасности



ПРЕДУПРЕЖДЕНИЕ! Установка и обслуживание устройства должны осуществляться только специализированным персоналом.

- Производитель не несет ответственности за любые повреждения, возникающие в результате неправильного использования указанного в настоящем руководстве оборудования. Помимо этого, производитель сохраняет за собой право изменять содержание руководства без предварительного уведомления. Представленная в настоящем руководстве документация прошла тщательную проверку. Однако производитель не несет ответственности за ее использование. Аналогичные условия предусмотрены в отношении любого лица или компании, привлеченных для составления и создания данного руководства.
- Перед тем, как приступить к выполнению любых операций, убедитесь в том, что источник питания устройства отключен.
- Не используйте кабели, которые кажутся изношенными или старыми.
- Никогда и ни при каких обстоятельствах не выполняйте изменений или подключений, не предусмотренных настоящим руководством. Ненадлежащее использование оборудования может привести к возникновению серьезных опасных ситуаций, угрожающих безопасности персонала и системы.
- Используйте только оригинальные запасные части. Неоригинальные запасные части могут привести к возникновению пожара, электрического разряда или другой опасной ситуации.
- Перед монтажом проверьте соответствие поставленных материалов спецификациям заказа, сверив идентификационные ярлыки (4.2 Маркировка изделия, страница 2).

4 Обозначение

4.1 Описание и обозначение типа устройства

Приемник DTWRX представляет собой дополнительную плату для дистанционного управления стеклоочистителем и насосом омывателя. Устройство работает только с насосами серии WASPT, где оно может быть с легкостью установлено благодаря его разьему. Плата обеспечивает управление стеклоочистителем и омывателем в случае автономного коужа, который не устанавливается на поворотную платформу и, следовательно, не имеет приемника телеметрических сигналов.

4.2 Маркировка изделия

См. ярлык на изделии.

5 Подготовка устройства к использованию

! Любое изменение, которое выполняется без разрешения, явным образом предоставленного производителем, аннулирует гарантию.

5.1 Распаковка

При получении устройства убедитесь, что упаковка не повреждена и не имеет явных признаков падения или царапин. В случае наличия видимых повреждений незамедлительно свяжитесь с поставщиком.

В случае возврата неисправного устройства мы рекомендуем использовать оригинальную упаковку для транспортировки.

Сохраняйте упаковку на случай, если потребуется отправить устройство на ремонт.

5.2 Комплект оборудования

Проверьте комплект оборудования на соответствие представленному ниже списку материалов:

- Плата приемников данных
- Руководство по эксплуатации

5.3 Безопасная утилизация упаковочных материалов

Упаковочные материалы могут подвергаться переработке. Технический специалист установщика отвечает за сортировку материалов для переработки, а также за соблюдение требований законодательства, действующего в месте установки устройства.

6 Монтаж



Выполнять электрические подключения необходимо при отключенном источнике питания и разомкнутом выключателе сети.



Используйте кабели со следующими характеристиками.

- Тип (Type): витой кабель
- Минимальное сечение: 0.5mm² (20AWG).
- Максимальная длина: 1200m.

Конфигурируйте протокол, скорость двоичной передачи и адрес приемника посредством DIP переключателя DS1 (Табл. 1, страница 3).



Рис. 1

Откройте коробку устройства WASPT.

Подключите линии телеуправления RS-485 A и B к разьему J9 (плата WASPT), как описано в соответствующем руководстве.

Если приемник подключен к одному из концов канала связи RS-485Ю, линия должна быть завершена. (колонна SW8, Табл. 1, страница 3).

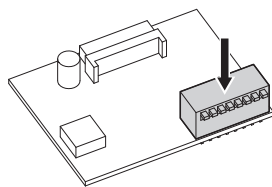
Введите плату DTWRX в соответствующее гнездо J8 и закройте коробку устройства WASPT.



Рис. 2

Подайте питание на устройство, проверяя сначала правильность выполнения команд.

7 Конфигурация

КОНФИГУРАЦИЯ DIP ПЕРЕКЛЮЧАТЕЛЕЙ (DS1)									
Описание		SW 1	SW 2	SW 3	SW 4	SW 5	SW 6	SW 7	SW 8
Адрес	Нет	OFF	OFF	OFF	OFF	OFF	-	-	-
	1	ON	OFF	OFF	OFF	OFF	-	-	-
	2	OFF	ON	OFF	OFF	OFF	-	-	-
	3	ON	ON	OFF	OFF	OFF	-	-	-
	-	-	-
31	ON	ON	ON	ON	ON	ON	-	-	-
Протокол и baud rate	VIDEOTEC MACRO 9600	-	-	-	-	-	OFF	OFF	-
	VIDEOTEC MACRO 38400	-	-	-	-	-	ON	OFF	-
	PELCO D 2400	-	-	-	-	-	OFF	ON	-
	PELCO D 9600	-	-	-	-	-	ON	ON	-
Вывод линии RS-485	Линия завершенная	-	-	-	-	-	-	-	ON
	Линия не завершенная	-	-	-	-	-	-	-	OFF

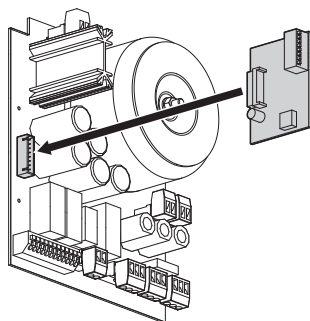
Табл. 1

8 Инструкции по работе в нормальном режиме

8.1 Команды Wiper/Washer

Если вы используете клавиатуру DCJ с протоколом VIDEOTEC MACRO, используйте кнопки WIPER/WASHER. Будучи нажатыми, активируют соответствующую функцию, будучи отпущенными - прерывают выполнение. Дополнительная информация представлена в руководстве по эксплуатации пульта управления.

Для устройств, которые общаются с помощью протокола PELCO D, обратитесь к таблице.

КОМАНДЫ WIPER/WASHER (PELCO D)	
Действие	Элемент управления
Включение стеклоочистителя	Сохранить предварительную установку 85
	Aux 3 ON
Отключение стеклоочистителя	Сохранить предварительную установку 86
	Aux 3 OFF
Включение омывателя	Сохранить предварительную установку 87
	Aux 4 ON
Отключение омывателя	Сохранить предварительную установку 97
	Aux 4 OFF

Табл. 2

9 Утилизация отходов

Европейская директива 2012/19/ЕС Об Отходах Электрического и Электронного Оборудования (RAEE) предписывает, что данные устройства не следует утилизировать вместе с твердыми бытовыми отходами; их сбор осуществляется отдельно для оптимизации потока их утилизации и переработки содержащихся в них материалов, а также снижения воздействия на здоровье людей и окружающую среду в связи с присутствием потенциально опасных веществ.



Значок с изображением зачеркнутого мусорного контейнера присутствует на всей продукции для напоминания об указанном требовании.

Отходы могут доставляться в соответствующие центры по сбору отходов или бесплатно передаваться дистрибьютору, у которого было куплено оборудование, в момент покупки новой аналогичной продукции или без обязательства совершить новую покупку в случае оборудования, чей размер не превышает 25см.

Для получения более подробной информации о надлежащей утилизации данных устройств вы можете обратиться в уполномоченную государственную организацию.

10 Технические характеристики

10.1 Общие сведения

2 функции: СТЕКЛООЧИСТИТЕЛЬ, ОМЫВАТЕЛЬ

31 адрес, которые можно выбрать при помощи DIP переключателей

Последовательный вход RS-485

2 светодиодных индикатора режима работы:
Ожидание и контроллер приемника

10.2 Механические характеристики

Размеры: 43x56x13mm

Вес устройства: 0.02kg

10.3 Электрические характеристики

Энергопотребление: 0.5W

Headquarters Italy Videotec S.p.A.
Via Friuli, 6 - I-36015 Schio (VI) - Italy
Tel. +39 0445 697411 - Fax +39 0445 697414
Email: info@videotec.com

10.4 Последовательная связь

Полудуплексный последовательный интерфейс RS-485 для получения данных телеметрии с пульта управления (макс. расстояние 1200m) и от матричного коммутатора SM (макс. расстояние 1200m)

Протоколы:

- PELCO D (2400, 9600 baud)
- VIDEOTEC MACRO (9600, 38400 baud)

10.5 Окружающая среда

Для установки внутри помещений и наружной установки

Рабочая температура: от -25°C до +60°C

10.6 Сертификаты

Электробезопасность (CE): EN60950-1

Электромагнитная совместимость (CE): EN50130-4, EN61000-6-3, FCC Part 15 (Класс B)

Сертификат EAC

11 Технические чертежи



Размеры на чертежах указаны в миллиметрах.



Рис. 3 DTWRX.



www.videotec.com
MNVKDTWRX_1723_RU

Headquarters Italy Videotec S.p.A.

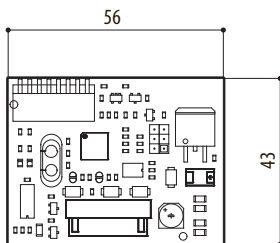
Via Friuli, 6 - I-36015 Schio (VI) - Italy
Tel. +39 0445 697411 - Fax +39 0445 697414
Email: info@videotec.com

Asia Pacific Videotec (HK) Ltd

Flat 8, 19/F. On Dak Industrial Building, No. 2-6 Wah Sing Street
Kwai Chung, New Territories - Hong Kong
Tel. +852 2333 0601 - Fax +852 2311 0026
Email: info.hk@videotec.com

France Videotec France SARL

Immeuble Le Montreal, 19bis Avenue du Québec, ZA de Courtaboeuf
91140 Villebon sur Yvette - France
Tel. +33 1 60491816 - Fax +33 1 69284736
Email: info.fr@videotec.com

Americas Videotec Security, Inc.

Gateway Industrial Park, 35 Gateway Drive, Suite 100
Plattsburgh, NY 12901 - U.S.A.
Tel. +1 518 825 0020 - Fax +1 518 825 0022
Email: info.usa@videotec.com - www.videotec.com



www.videotec.com

MNVKDTWRX_1723