

V I D O S

Wideodomofon z serii IPX

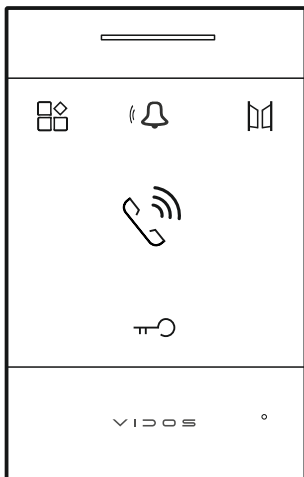

UNIFON M110-U

Opis unifonu	3
Dane techniczne	4
Instalacja.....	4
Schematy połączeń	5
Konfiguracja unifonu	7
Ustawienia głośności dzwonka i rozmowy	9
Reset do ustawień fabrycznych	9
Obsługa	10
Deklaracja zgodności UE	12
Karta gwarancyjna	13

DEKLARACJA ZGODNOŚCI UE



Niniejszy produkt i ewentualnie dostarczone z nim akcesoria są oznaczone symbolem „CE”, potwierdzającym zgodność z obowiązującymi zharmonizowanymi normami europejskimi, wymienionymi w dyrektywie EMC 2014/30/UE, dyrektywie LVD 2014/35/UE, dyrektywie RoHS II 2011/65/UE + RoHS III 2015/863.



Dyrektywa 2012/19/EU + 2024/884 (WEEE): Produkty oznaczone tym symbolem nie mogą być utylizowane jako niesortowane odpady komunalne w Unii Europejskiej. Aby zapewnić odpowiedni recykling, należy zwrócić ten produkt do lokalnego dostawcy po zakupie nowego, równoważnego sprzętu lub zutylizować go w wyznaczonych punktach zbiórki. Więcej informacji można znaleźć na stronie: www.recyclethis.info

Rozporządzenie 2023/1542 dotyczące baterii: Ten produkt zawiera baterię, której nie wolno wyrzucać razem z niesortowanymi odpadami komunalnymi w Unii Europejskiej. Zapoznaj się z dokumentacją produktu, aby uzyskać szczegółowe informacje o baterii. Bateria oznaczona jest odpowiednim symbolem, który może zawierać oznaczenie metali ciężkich, takich jak kadm (Cd) lub ołów (Pb). Aby zapewnić prawidłowy recykling, zwróć baterię dostawcy lub oddaj do wyznaczonego punktu zbiórki. Więcej informacji można znaleźć na stronie: www.recyclethis.info

WAŻNE !

Zanim przystąpisz do montażu i użytkowania urządzenia prosimy o dokładne zapoznanie się z niniejszą instrukcją obsługi . W razie jakichkolwiek problemów ze zrozumieniem jej treści prosimy o skontaktowanie się ze sprzedawcą urządzenia lub importerem. Samodzielny montaż urządzenia i jego uruchomienie jest możliwe pod warunkiem posiadania podstawowej wiedzy z zakresu elektroniki oraz używania odpowiednich narzędzi. Zalecane jest dokonywanie montażu urządzenia przez wykwalifikowany personel. Producent nie odpowiada za uszkodzenia mogące wyniknąć z nieprawidłowego montażu czy eksploatacji urządzenia, oraz z dokonywania samodzielnych napraw i modyfikacji.

Cechy urządzenia

Cechy unifonu

- Możliwość sterowania dwoma wejściami (np. furtką i bramą automatyczną)
- Regulacja głośności dzwonka
- Funkcja „Nie przeszkadzać”
- Zasilanie PoE lub DC 12V
- Możliwość instalacji w domach jednorodzinnych, a także w wielorodzinnych

Możliwość rozbudowy systemu

- 2000 lokali w jednym budynku
- 6 monitorów w 1 lokalu
- 98 budynków z 19 stacjami głównymi i 19 konsolami portierskimi.
- 19 stacji osiedlowych
- 19 osiedlowych konsoli portierskich

Opis unifonu

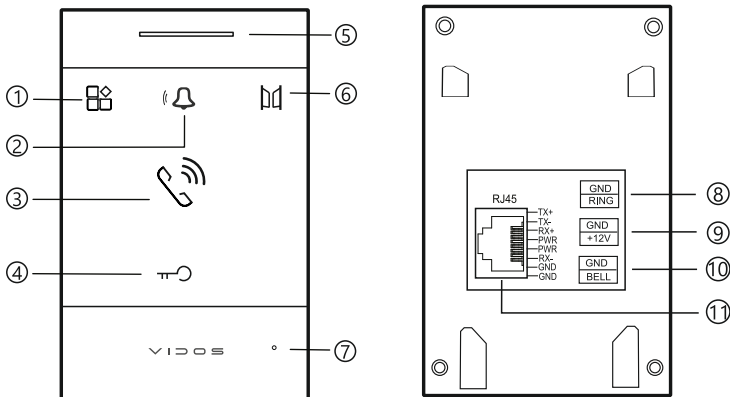

Nr	Opis
1	Przycisk wywołania konsoli portierskiej
2	Ustawienia głośności połączeń i dzwonków
3	Odebranie/zakończenie rozmowy
4	Przycisk otwarcia wejścia 1
5	Głośnik
6	Przycisk otwarcia wejścia 2
7	Mikrofon
8	Złącze zewnętrznego sygnalizatora dzwonka DC 12V/max.300mA
9	Zasilanie DC 12V (gdy switch PoE nie jest używany)
10	Przycisk dzwonka
11	Interfejs dla złącza Rj45 z zasilaniem PoE

Dane techniczne

Kategoria	Parametr
Zasilanie	PoE lub DC 12V
Pobór mocy	2,3W
Ilość stacji zewnętrznych	19
Ilość unifonów dodatkowych	5
Wymiary(mm)	138x90x15 (głębokość bez ramki)
Temperatura pracy	-10°~ 55° C

Instalacja

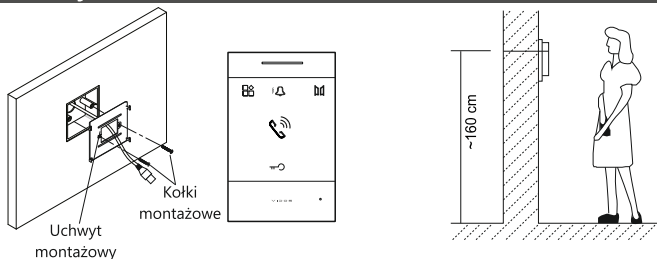

1. Zamontuj w ścianie podtynkową puszkę elektryczną o średnicy 60 mm.
2. Zdejmij ramkę montażową z tyłu unifonu i przymocuj ją do ściany.
3. Wyciągnij przewód i podłącz urządzenie zgodnie ze schematem.
4. Zawieś unifon na ramce montażowej.

WAŻNE ⚠

- Maksymalna odległość między urządzeniami (unifon, stacja zewnętrzna, stacja portierska, switch, switch PoE) wynosi 100 metrów.
- Aby podłączyć urządzenia końcowe na większą odległość niż 100 m, należy zastosować kolejne switch'e.
- W jednym mieszkaniu można zainstalować do 6 monitorów.
- Adresowanie IP urządzenia można ustawić jako automatyczne lub ręczne.
- Typ kodowania wywołania i konfiguracja sieci muszą być jednakowe dla wszystkich urządzeń.
- Adres innych urządzeń można ustawić tylko po konfiguracji pierwszej stacji zewnętrznej (PLC) w systemie.

Schematy połączeń

- Unifon może być zasilany przez standardowy switch PoE lub zasilacz DC12V/1A. Zabronione jest stosowanie switcha PoE niezgodnego ze standardem.
- Maksymalne obciążenie zewnętrznego sygnalizatora dzwonekowego wynosi DC 12V/300mA.

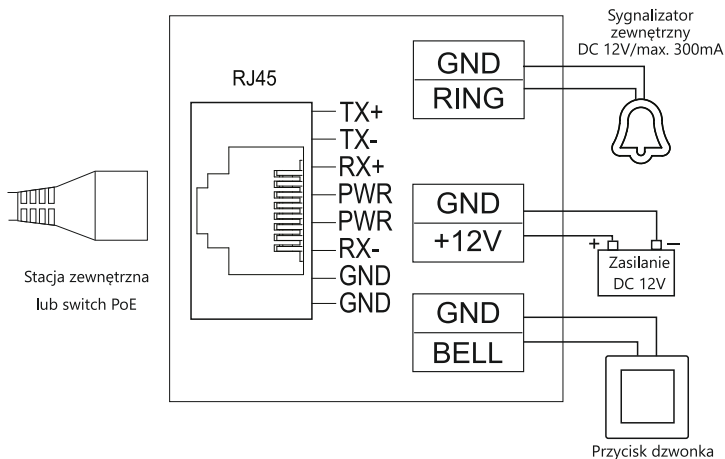

Schemat połączenia z zasilaczem DC 12V

W tym trybie, można podłączyć tylko jeden unifon z jedną stacją zewnętrzną.

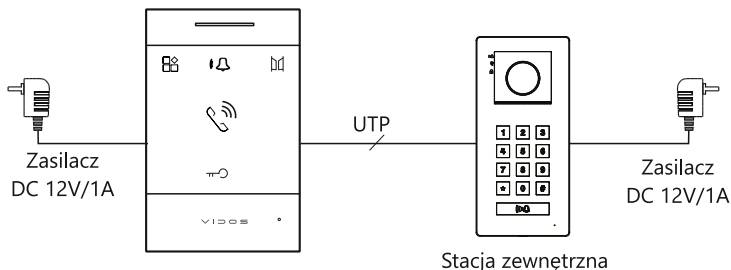

Schemat połączenia ze switchem PoE

W tym trybie, można podłączyć kilka unifonów z kilkoma z stacjami zewnętrznymi.

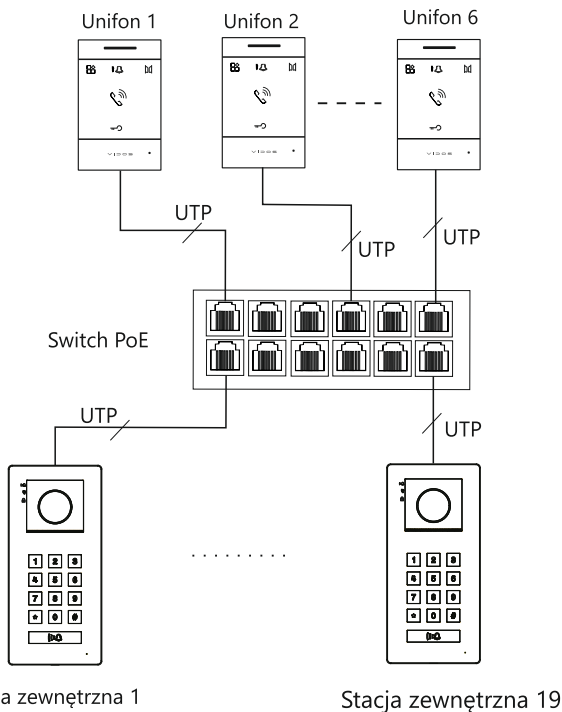

Konfiguracja unifonu

1. Przed uruchomieniem unifonu należy najpierw skonfigurować stację zewnętrzną. Pierwszą stacją (PLC) w systemie można skonfigurować naciskając przycisk 1 przez 5 sekund, na nowej nie skonfigurowanej stacji zewnętrznej lub stacji po resecie, wygeneruje się długi dźwięk. Aby konfiguracja powiodła się prawidłowo należy odczekać około 2 minuty i dopiero wtedy przejść do następnego kroku (pkt 2). Kolejne stacje w systemie należy konfigurować za pomocą przeglądarki internetowej lub narzędzia konfiguracyjnego Vidos IPX.
2. Unifon i kolejne stacje w systemie należy konfigurować za pomocą przeglądarki internetowej lub narzędzia konfiguracyjnego Vidos IPX.
3. Otwórz przeglądarkę internetową, wprowadź adres IP urządzenia, aby wejść na stronę logowania. Nowy unifon, który nie został skonfigurowany lub został zresetowany do ustawień fabrycznych, ma adres IP: **10.0.0.254**. Domyślna nazwa użytkownika: **admin**, Hasło: **888999**.

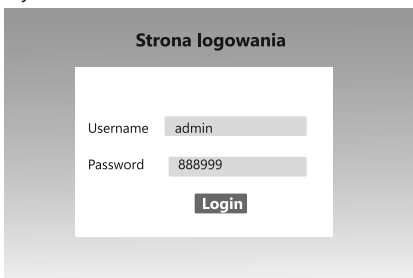

Strona logowania

Username

Password

4. **Typ kodowania wywołania** - ustawienie długości adresu wywoławczego urządzenia. Możesz ustawić zakres 4, 5 lub 6 cyfrowy, przy czym ilość cyfr musi być taka sama dla wszystkich urządzeń w systemie. Domyślne kodowanie to 5 cyfrowe.

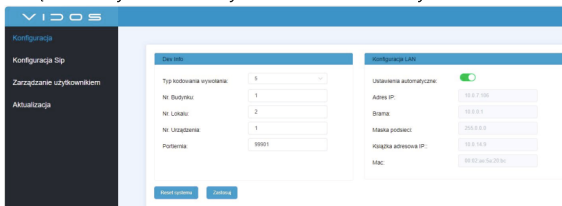

VIDOS

Konfiguracja

Konfiguracja SIP

Zarządzanie użytkownikiem

Aktualizacja

Typ kodowania wywołania: 5

Nr. Budynku: 1

Nr. Lokalu: 2

Nr. Usługownika: 1

Portnumera: 9999

Konfiguracja LAN

Ustawienia automatyczne:

Adres IP: 10.0.0.254

Maska: 10.0.0.1

Brama: 255.0.0.0

Maska podsieci: 10.0.0.0

Kolejność adresowa IP: 10.0.0.0

MAC: 88:89:99:54:54:54

Tabela z zakresem adresów urządzeń

Nazwa Urządzenia	4 cyfrowy		5 cyfrowy		6 cyfrowy		
	Numer budynku	Numer urządzenia	Numer budynku	Numer urządzenia	Numer budynku	Numer piętra	Numer urządzenia
Monitor	1-98	1-79	1-98	1-799	1-98	1-63	1-32
Stacja główna	1-98	81-85	1-98	801-819	1-98	9001-9019	
Konsola ochrony bloku	1-98	91-99	1-98	851-859	1-98	9601-9619	
Stacja osiedlowa	99	81-85	99	801-819	99	9001-9019	
Konsola ochrony osiedla	99	91-99	99	901-919	99	9801-9819	

Przykład adresu 5 cyfrowego dla 5 lokalu w budynku 1 to: 01005

numer budynku: 1

numer lokalu: 5

Numer piętra: dla kodowania 4 i 5 cyfrowego numer piętra należy ustawić na 0. Dla kodowania 6 cyfrowego numer piętra należy ustawić w zakresie 1-63, a numer urządzenia w zakresie 1-32

Numer urządzenia: 1 -Master(unifon główny), 2-6 Slave(unifony podrzędne).

Portiernia: ustawienie adresu konsoli portierskiej, aby unifon mógł nawiązywać połączenie z konsolą.

Konfiguracja LAN: Możesz wybrać ustawienie automatyczne lub ręcznie skonfigurować sieć. W jednym systemie wszystkie urządzenia muszą być w tej samej sieci.

5. Po wprowadzeniu wszystkich danych zatwierdź przyciskiem **Zastosuj**

6. Unifon jest kompatybilny z urządzeniami SIP 2.0, pozwala na integrację z centralami PABX i telefonami IP innych producentów.

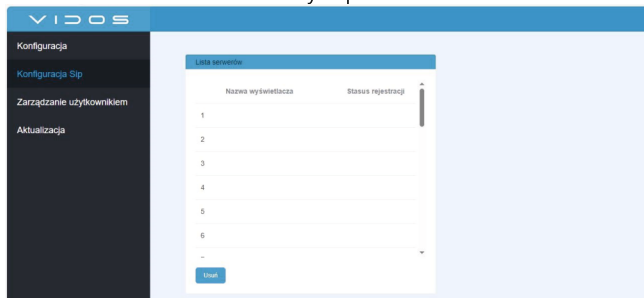

7. Na stronie **Zarządzanie użytkownikiem** można zmieniać hasło logowania i wpisać uwagi.

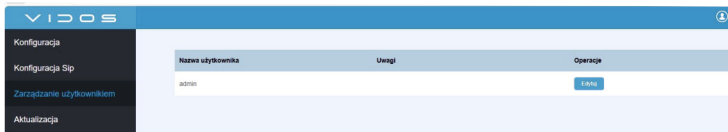

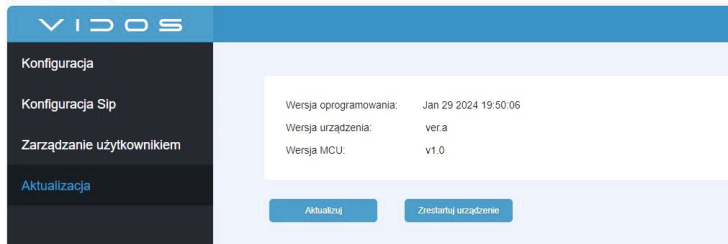

8. Na stronie **Aktualizacja** można zaktualizować wersję oprogramowania oraz ponownie uruchomić urządzenie.





Ustawienia głośności dzwonka i rozmowy

Unifon posiada 4 poziomy głośności dzwonka, niski, średni, wysoki oraz wyciszony (tryb „Nie przeszkadzać”). Podczas wywołania ze stacji bramowej naciśnij przycisk , aby wyregulować głośność.

Głośność dzwonka dla połączeń ze stacji zewnętrznej i interkomu należy ustawić osobno. Gdy dzwonek jest wyciszony (tryb „Nie przeszkadzać”), dioda  będzie świecić światłem ciągłym.

Podczas prowadzenia rozmowy istnieje możliwość regulacji głośności unifonu. Zmiana poziomu głośności odbywa się poprzez kolejne naciśnięcia przycisku , powodujące przełączanie pomiędzy trybami: cicho – standard – głośno.

Reset do ustawień fabrycznych

W trybie czuwania naciśnij 2 razy  i 5 razy , usłyszysz 3 sygnały dźwiękowe, oznacza to, że urządzenie zostało pomyślnie zresetowane.

Po zresetowaniu unifon uruchomi się ponownie.

Unifon może być zresetowany również za pomocą przeglądarki internetowej lub narzędzia konfiguracyjnego Vidos IPX.

Odbieranie połączenia ze stacji zewnętrznej

Wywołanie
ze stacji 1



...

Wywołanie
ze stacji 19



*W unifonie słychać
dźwięk dzwonka*



Aby odebrać
wybierz



W przypadku wywołania z dwóch stacji zewnętrznych w podobnym czasie, priorytet w połączeniu ma rozmówca, który przycisnął przycisk wywołania jako pierwszy.

Jeżeli nie odbierzesz rozmowy, unifon automatycznie wyłączy się po 20 sek.



*Dzwonek
automatycznie
przestaje dzwonić*

Podczas rozmowy można otworzyć drzwi lub bramę.

Rozpocząłeś rozmowę



*Czas rozmowy
max 120sek.*



Aby otworzyć drzwi
wybierz





*Czas otwarcia rygla
zgodny z ustawieniami
w stacji zewnętrznej*

Zakończ
rozmowę
wybierając





WAŻNE

- Po otwarciu drzwi połączenie jeszcze trwa. W tym czasie tor dźwięku jest włączony. To automatyczna funkcja, która pozwoli ci upewnić się, że Twoi goście weszli do środka. Możesz zawsze ręcznie zakończyć połączenie wybierając .

- **Podczas rozmowy** możesz sterować elektrozaczepem. Aby otworzyć zamek 1 naciśnij przycisk , aby otworzyć zamek 2 naciśnij przycisk 

Odbieranie połączeń interkomowych

Unifon obsługuje tylko połączenia interkomowe przychodzące, natomiast nie ma funkcji wywoływania interkomowego.

Gdy zostanie wywołany przez inne urządzenie, unifon zacznie dzwonić, a dioda LED zacznie migać. Naciśnij , aby odebrać rozmowę, naciśnij  ponownie, aby ją zakończyć.

Melodia dzwonka interkomu różni się od melodii dzwonka ze stacji zewnętrznej.

Nawiązanie połączenia z portiernią

W trybie czuwania naciśnij , aby nawiązać połączenie z portiernią.

Domyślny adres portierni to **99901**. Adres możesz ustawić i zmienić poprzez przeglądarkę internetową.

DEKLARACJA ZGODNOŚCI UE



Niniejszy produkt i ewentualnie dostarczone z nim akcesoria są oznaczone symbolem „CE”, potwierdzającym zgodność z obowiązującymi zharmonizowanymi normami europejskimi, wymienionymi w dyrektywie EMC 2014/30/UE, dyrektywie LVD 2014/35/UE, dyrektywie RoHS II 2011/65/UE + RoHS III 2015/863.



Dyrektywa 2012/19/EU + 2024/884 (WEEE): Produkty oznaczone tym symbolem nie mogą być utylizowane jako niesortowane odpady komunalne w Unii Europejskiej. Aby zapewnić odpowiedni recykling, należy zwrócić ten produkt do lokalnego dostawcy po zakupie nowego, równoważnego sprzętu lub zutylizować go w wyznaczonych punktach zbiórki.

Więcej informacji można znaleźć na stronie: www.recyclethis.info

Rozporządzenie 2023/1542 dotyczące baterii: Ten produkt zawiera baterię, której nie wolno wyrzucać razem z niesortowanymi odpadami komunalnymi w Unii Europejskiej. Zapoznaj się z dokumentacją produktu, aby uzyskać szczegółowe informacje o baterii. Bateria oznaczona jest odpowiednim symbolem, który może zawierać oznaczenie metali ciężkich, takich jak kadm (Cd) lub ołów (Pb). Aby zapewnić prawidłowy recykling, zwróć baterię dostawcy lub oddaj do wyznaczonego punktu zbiórki. Więcej informacji można znaleźć na stronie: www.recyclethis.info

KARTA GWARANCYJNA

Nazwa i model urządzenia:
Unifon M110-U

Pieczęć i podpis sprzedawcy w punkcie sprzedaży

.....
Data sprzedaży

1. VIDOS sp. z o.o. udziela gwarancji na zakupione produkty na okres 36 miesięcy od daty zakupu, umieszczonej na niniejszej Karcie Gwarancyjnej i dokumencie zakupu.
2. Usterki produktu ujawnione w okresie gwarancji będą usuwane bezpłatnie w ciągu 21 dni roboczych od daty przyjęcia produktu do punktu serwisowego.
3. Użytkownikowi przysługuje prawo wymiany produktu na nowy, jeżeli:
 - > w okresie gwarancji wykonano cztery istotne naprawy, a produkt nadal wykazuje usterki;
 - > po stwierdzeniu, że wystąpiła usterka niemożliwa do usunięcia. Przy wymianie produktu na nowy potrąca się równowartość brakujących lub uszkodzonych przez Użytkownika elementów (także opakowania) i koszt ich wymiany
4. Użytkownik dostarcza uszkodzony sprzęt na własny koszt do punktu serwisowego.
5. Gwarancja nie obejmuje obniżania się jakości urządzenia spowodowanego normalnym procesem zużycia i poniższych przypadków:
 - > niewłaściwym lub niezgodnym z instrukcją obsługi użytkowaniem produktu;
 - > użytkowaniem lub pozostawieniem produktu w nieodpowiednich warunkach (nadmierna wilgotność, zbyt wysoka lub niska temperatura, nasłonecznienie itp.), odmiennych warunków konserwacji i eksploatacji zamieszczonych w instrukcji obsługi produktu;
 - > uszkodzeń mechanicznych, chemicznych, termicznych;
 - > uszkodzeń spowodowanych działaniem sił zewnętrznych np. przepięcia w sieci elektrycznej, wyładowania atmosferyczne, powódź, pożar;
 - > uszkodzenie powstałe na skutek niewłaściwego zainstalowania urządzenia, niewłaściwego przechowywania urządzenia lub napraw wykonanych przez osoby nieupoważnione;
 - > uszkodzenie powstałe na skutek podłączenia niewłaściwego napięcia.
6. Gwarancja straci ważność w skutek:
 - > zerwania lub uszkodzenia plomb gwarancyjnych;
 - > podłączenia dodatkowego wyposażenia, innego niż zalecane przez producenta produktu;
 - > przeróbek i zmian konstrukcyjnych produktu oraz napraw wykonanych poza punktem serwisu Vidos;
 - > Karta gwarancyjna lub numery seryjne zostały zmienione, zamazane lub zatarte;
7. Karta Gwarancyjna jest ważna tylko z wpisaną datą sprzedaży potwierdzonymi pieczęcią i podpisem sprzedawcy.
8. Warunkiem wykonania naprawy jest dostarczenie towaru z niniejszą Kartą Gwarancyjną oraz dowodem zakupu.
9. Punkt serwisowy:

VIDOS

Ul. Sokołowska 44 05-806 Sokołów/ k. Warszawy, Poland

tel. +48 228174008

e-mail: biuro@vidos.pl

www.vidos.pl

VIDOS

Ul. Sokołowska 44
05-806 Sokołów/ k. Warszawy
Poland
tel. +48 228174008
e-mail: biuro@vidos.pl
www.vidos.pl